

Фильтры для хлоргаза серии М 3319 С

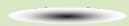

Общие сведения:

Фильтры для хлоргаза тип М 3319 предназначены для очистки хлоргаза от примесей. Они защищают дозаторные устройства от повреждений, прежде всего, чувствительные части, такие как седла клапанов и клапаны-дозаторы, а также оборудованы нагревателем, обернутым вокруг фильтра и также предназначенным для испарения остаточной влаги.

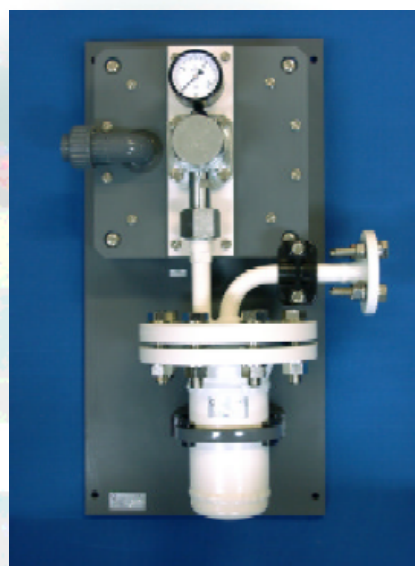

Конструкция:

Основная часть фильтра состоит из напорной емкости, которая изготовлена из гофрированной стали (испытан и сертифицирован) со стандартными соединительными фланцами DIN. Внутри емкости основную функцию выполняет вставка из специальной фильтровальной стекловаты и специальной сетки из монель-металла, обернутой вокруг нее. Как вариант, саморегулирующийся нагреватель может быть также обернут вокруг фильтра.

Размерные чертежи:

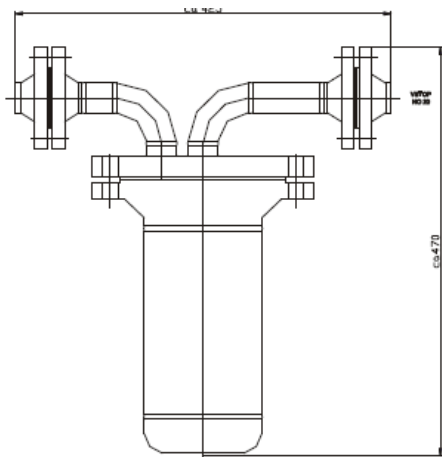
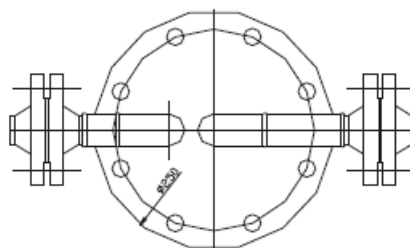
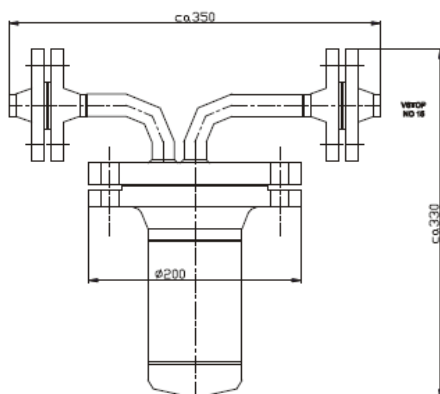

Коды для заказа:

M 3319 C/200 H S

Модель _____

Вид газа _____

Производительность _____

Нагреватель _____

S-отделен _____

I-интегрирован* _____

Технические данные:

Диапазон дозирования: (г/ч)

M 3319

40 - до 40 kg/h

120 - до 120 кг/ч

200 - до 200 кг/ч

Вид газа:

Cl₂

Подключение:

Фланец DN20 (R3/4")

Вес: 38 kg

Производитель
Control matik ABW
YOUR PARTNER IN WATER
TREATMENT TECHNOLOGY

Дистрибьютор в РФ и Казахстане



ЦентрХлорРеконструкция
Технологическое бюро инженера Шапиро А.С.

Тел. / факс: +7 (4722) 50—09—60